

# MOEBE

ウォールシェルフ / 組み立て方法

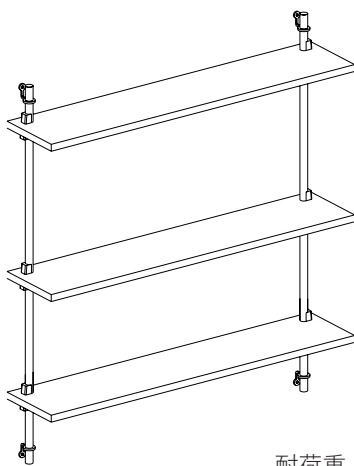

耐荷重：棚板 1 枚 / 10kg

## 組み立てに必要な工具



インパクトドライバー  
(ドリル)

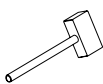

ハンマー\*

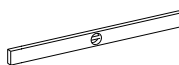

水平器



スケール

\* 組み立ての際、商品が傷つきにくいゴムハンマーのご使用を推奨しています。

## お取り扱い時の注意事項

- ・ 製品の特性上、パーツのカット部分が鋭利な作りになっている場合もございます。怪我をしないようお取り扱いには十分ご注意ください。
- ・ パーツの組み立ては、安定した平な場所で行ってください。
- ・ 小さなお子様を使用する場合は、保護者のもとでご使用ください。

---

MOEBE (ムーベ) は 2 人の建築家と 1 人の家具職人が 2014 年に創業した、デンマークのプロダクトブランドです。緻密な構造とミニマリズムを妥協なく追求し、新たな機能性を持つアイテムは、より良いライフスタイルを創る上での可能性を広げてくれます。

## ウォールシェルフ / 組み立て方法

1

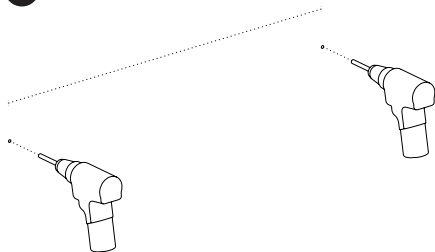

2つの上部に取り付けるウォールブラケットのための印をつけ、穴を開けます。これらの穴は水平にし、766mm 離す必要があります。壁の材質によって適切なアンカーを使用してください。

2

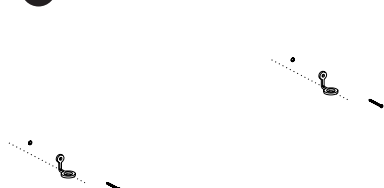

上部のウォールブラケットを付属のネジで固定します。

3

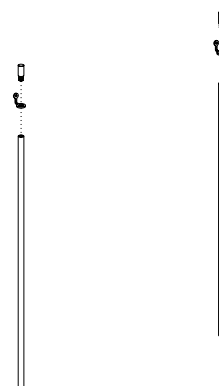

2本の脚とウォールブラケットをエンドボルトを上からねじ込んで組み立てます。

4

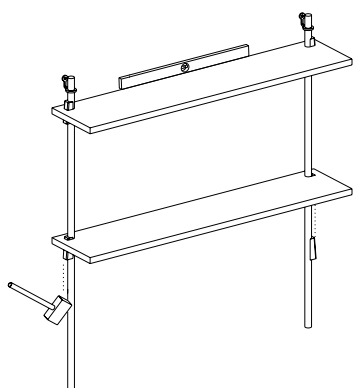

棚板を脚に沿わせて下から引き上げます。水平器を使って、水平になるようにします。棚の位置が決まったら、くさび2本で棚板を固定します。ハンマーで叩いてください。

5

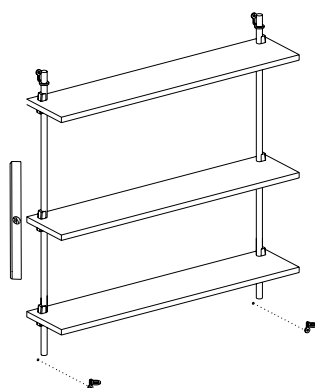

脚を垂直にし、下部のウォールブラケット用の穴の位置を決めます。

6

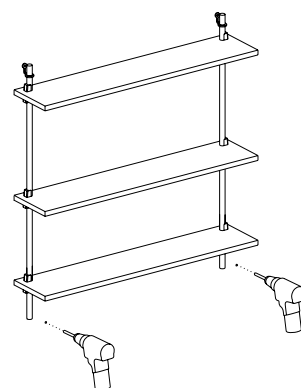

下部のウォールブラケット用の穴を開けます。

7

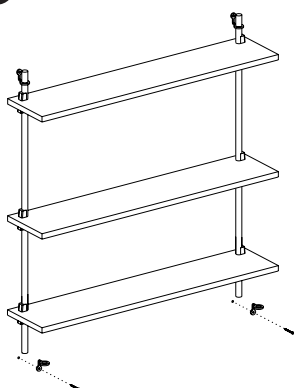

下部のウォールブラケットを付属のネジで固定します。

8

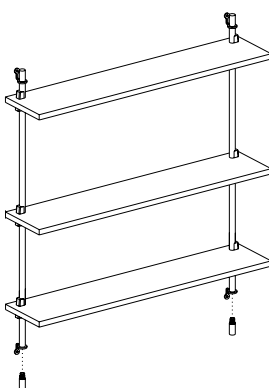

最後の2本のエンドボルトを脚の下から固定し、組み立てを完了します。

9

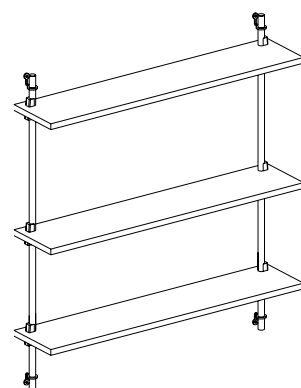

完成です。